

# CLP 系列薄型螺母锁定液压油缸 技术参数与技术图纸

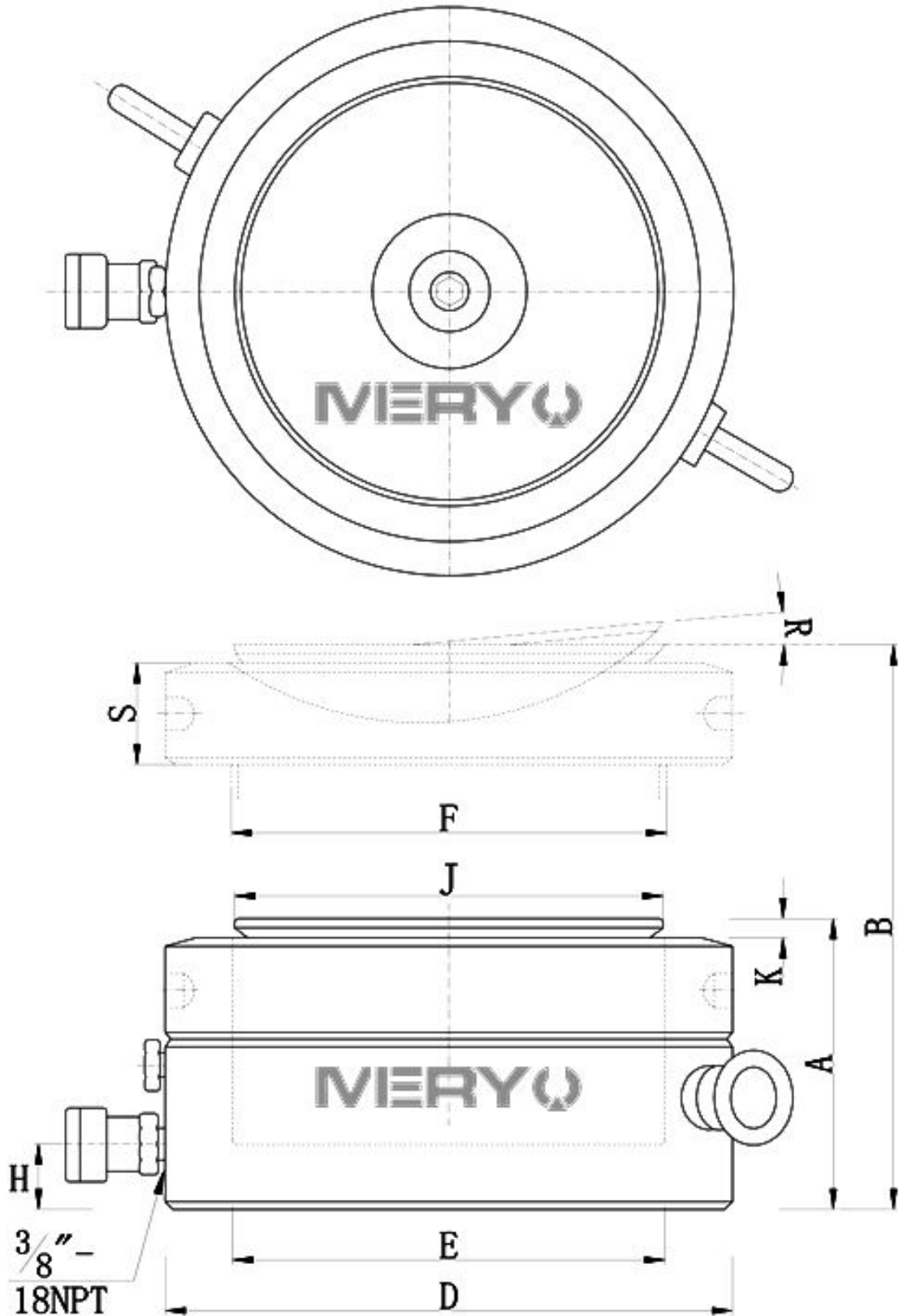

承载能力 (Ton/kN)	型号	行程 (mm)	有效面 积 (cm <sup>2</sup> )	液压油 容量 (cm <sup>3</sup> )	本体高 度 A (mm)	伸展高 度 B (mm)	外径 D (mm)	油缸内 径 E (mm)	柱塞直径 F (mm)	进油口距 底部高度 H (mm)	标准鞍 座直径 J (mm)	鞍座凸 出高度 K (mm)	鞍座最 大倾斜 度 R	自由螺母 高度 S (mm)	重量 (kg)
60 (606)	CLP-602	50	86.6	432	125	175	140	105.0	Tr104×4	19	96	6	5°	28	15
100 (1027)	CLP-1002	50	146.8	734	137	187	175	136.7	Tr136×6	21	126	8	5°	31	26
160 (1619)	CLP-1602	45	231.3	1040	148	193	220	171.6	Tr171×6	27	160	9	5°	40	44
200 (1999)	CLP-2002	45	285.6	1285	155	200	245	190.7	Tr190×6	30	180	10	5°	43	57
260 (2567)	CLP-2502	45	366.8	1650	159	204	275	216.1	Tr216×6	32	200	11	5°	44	74
400 (3916)	CLP-4002	45	559.5	2517	178	223	350	266.9	Tr266×6	39	250	11	4°	55	134
520 (5114)	CLP-5002	45	730.6	3287	192	237	400	305.0	Tr305×6	48	290	10	3°	62	189

因技术升级和革新致使上述参数的变动，恕不另行通知；欲了解更多相关信息请登入我们的网站 [www.meryou.com](http://www.meryou.com) 或致电中国区免费咨询热线：400-666-9429